



www.xact-digitaldruck.com
Tel. +43 5577 83 219



rollup **profi double**

- Vollmetallkassette für hohe Lebensdauer und häufigen Einsatz
- Befestigung des Druckes mit Alu-Klemmprofilen oben und unten
- Doppelseitiges sehr stabiles und edles Rolldisplay in zwei Formaten erhältlich
- Transporttasche im Lieferumfang enthalten
- Digitaldruck mit umweltfreundlichen Latex-Tinten bedruckt
- Beleuchtung auf Anfrage erhältlich

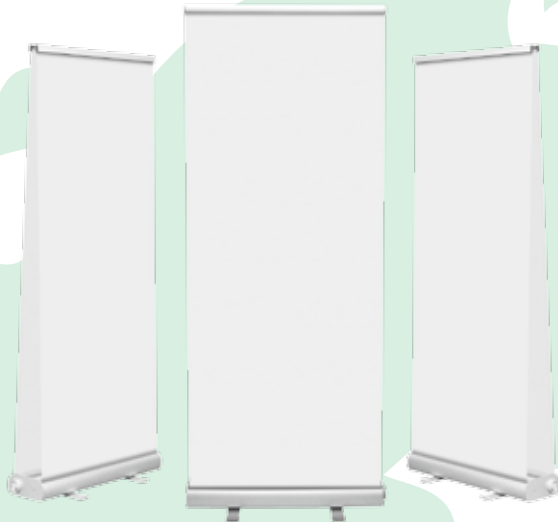

Modell:

rollup profi double 80
rollup profi double 100

System (B/H/T):

855 x 2125 x 345
1055 x 2125 x 345

Kassette (B/H/T):

855 x 110 x 220
1055 x 110 x 220

Druck (B/H):

800 x 2110
1000 x 2110

Sichtbereich (B/H):

800 x 2000
1000 x 2000

Gewicht:

10,4 kg
12,1 kg

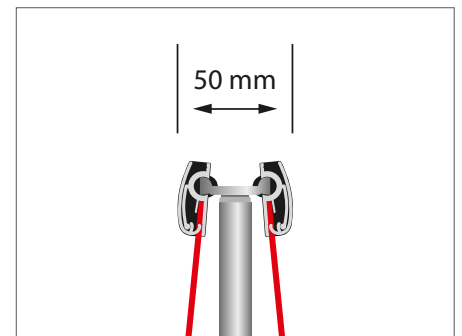
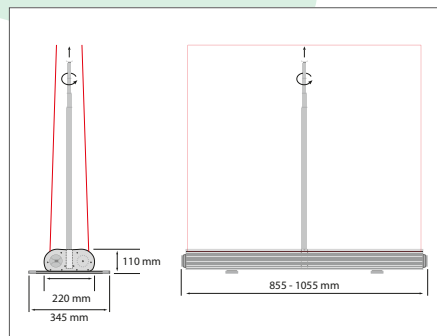
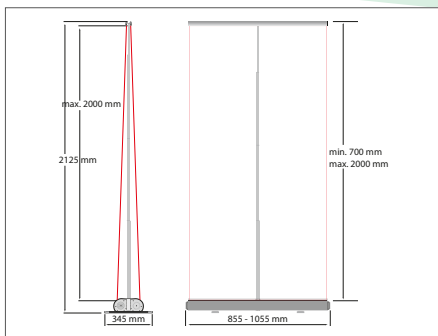

rollup **profi double**

Systemhöhe max. 2125 mm
Sichthöhe Druck max. 2000 mm
Farbe silber

Vollmetallkassette

Höhe 110 mm
Tiefe 220 mm
Farbe silber

Klemmen oben und unten

4-fach ausziehbar
Klemmschienenhalter 360° drehbar



Kassette

- Sehr stabile Alu-Kassette mit zwei Schwenkfüßen für hohe Lebensdauer und häufigen Einsatz

Alu-Klemmprofile

- Zur Befestigung des Druckes oben und unten

Teleskopstange

- Beliebig verstellbar von 700 - 2000 mm Höhe

Transporttasche

- Passend für System und Druck

Roll Up profi double 100

Roll Up profi double 80

105,5 cm

85,5 cm

200 cm

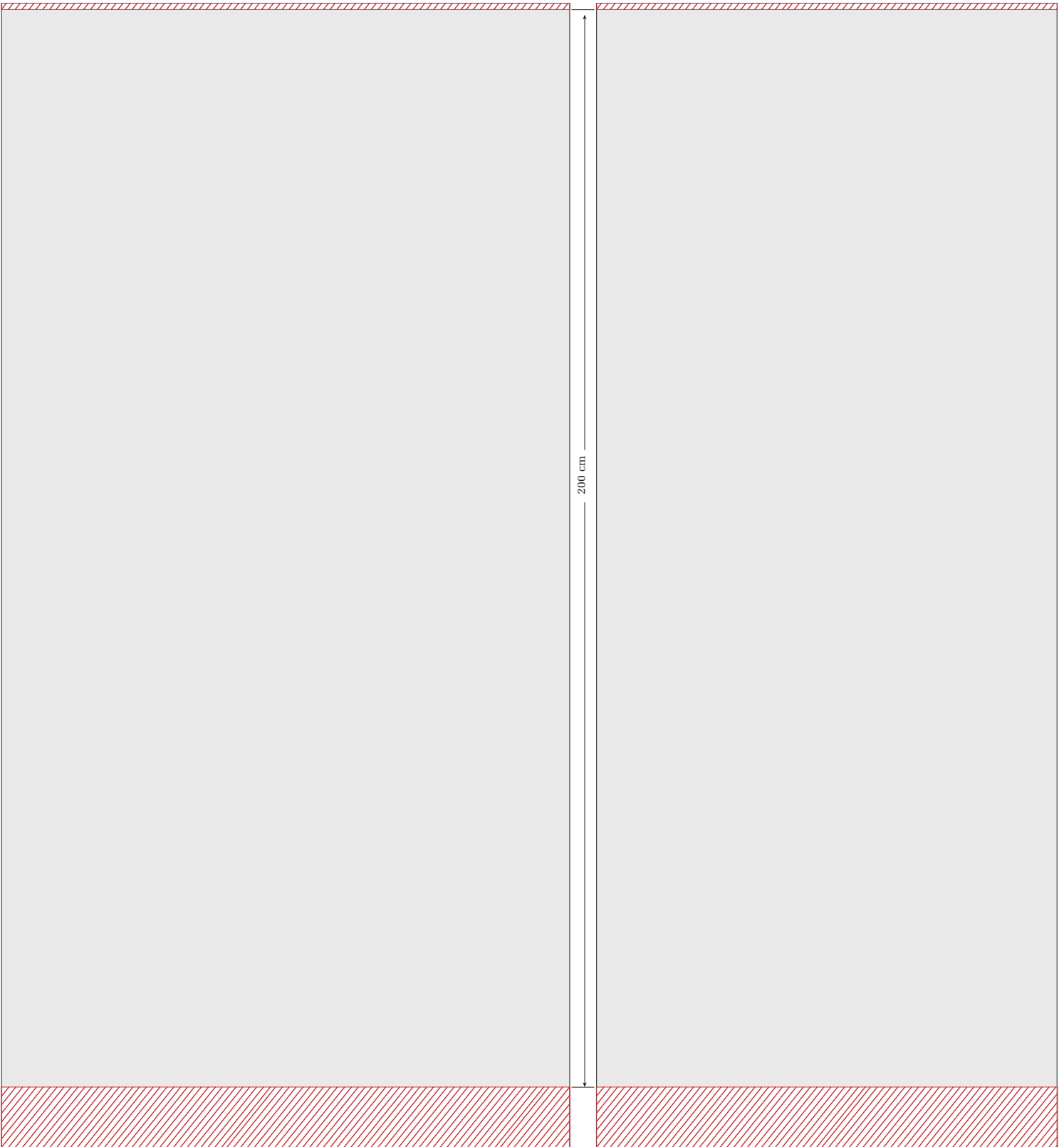

■ max. Sichtbereich

▨ unsichtbarer Montagebereich

Maßstab 1:10